

**IMPORTANTE :**  
CACCIALANZA & C. S.p.A. si riserva il diritto di modificare senza preavviso le informazioni contenute su questa scheda con il proposito di apportare miglioramenti alla produzione.

**IMPORTANT :**  
CACCIALANZA & C. S.p.A. reserves the right to change or modify without previous notice any data or specification due to changes or modification in order to improve the products presented.

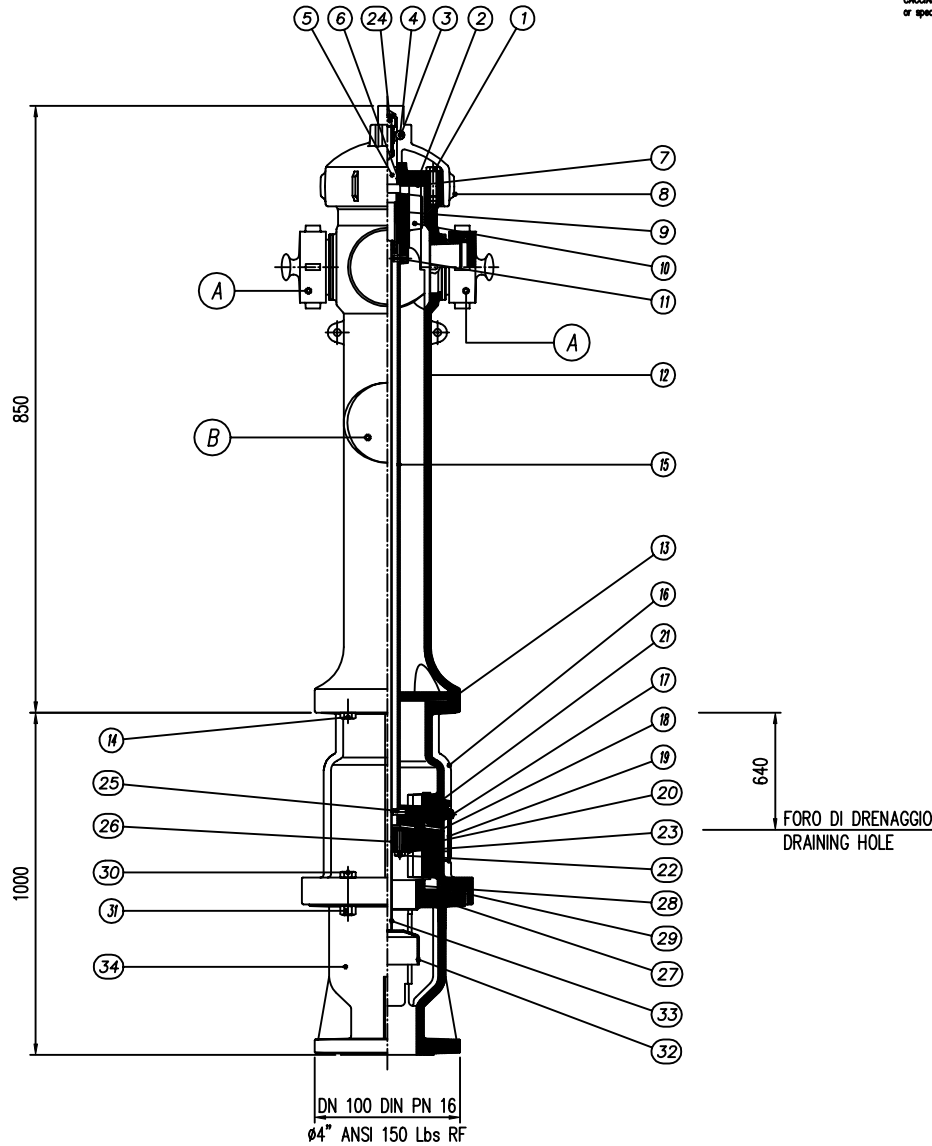

Pos.	Descrizione Description	Q.ty	Materiale Material	Code Drawing	Note
1	VITE T.E. M10x35 UNI 5739 HEXAGONAL-HEAD SCREW M10x35 UNI 5739 TYPE	4	ACCIAIO ZINCATO GALV. CARBON STEEL		
2	FLANGIA DI TENUTA ALBERO JOINT FLANGE LEAD SCREW	1	GHSA CAST IRON		
3	SPINA CONICA Ø 12 TAPER PIN Ø 12	1	ACCIAIO INOX STAINLESS STEEL		
4	VITE T.E. M8x16 UNI 5739 HEXAGONAL-HEAD SCREW M8x16 UNI 5739 TYPE	1	ACCIAIO INOX STAINLESS STEEL		
5	VITONE DI COMANDO LEAD SCREW	1	OTTONE BRASS		
6	ANELLO OR O-RING	2	N.B.R. N.B.R.		
7	GUARNIZIONE 144x100 N°4 FORI GASKET 144x100 TYPE N.4 HOLES	1	N.B.R. N.B.R.		
8	CAPPELLO DI MANOVRA CONTROL WHEEL	1	GHSA CAST IRON		
9	MADREVITE NUT SCREW	1	OTTONE BRASS		
10	GUIDA TUBO PIPE SLIDE	1	GHSA CAST IRON		
11	SPINA ELASTICA 8 x 20 SPRING PIN 8 x 20	1	ACCIAIO INOX STAINLESS STEEL		
12	CORPO SUPERIORE TOP BODY	1	GHSA CAST IRON		
13	GUARNIZIONE 180 x 150 N°4 FORI GASKET 180 x 150 N.4 HOLES	1	N.B.R. N.B.R.		
14	VITE T.E. M10x35 HEXAGONAL-HEAD SCREW M10x35	4	ACCIAIO ZINCATO GALV. CARBON STEEL		
15	ASTA DI MANOVRA MANEUVER ROD	1	ACCIAIO ZINCATO GALV. CARBON STEEL		
16	CORPO INFERIORE LOW BODY	1	GHSA CAST IRON		
17	VITE T.E. M6x12 HEXAGONAL SCREW M6x12 TYPE	1	ACCIAIO ZINCATO GALV. CARBON STEEL		
18	VALVOLA DI CHIUSURA DN 80 STOP VALVE ND 80 TYPE	1	GHSA CAST IRON		
19	COPRI SCARICO DRAIN SHEETING	1	ACCIAIO STEEL		
20	GUARNIZIONE 97x12 SP.10 GASKET 97x12 THK. 10	1	N.B.R. N.B.R.		
21	GUARNIZIONE 25 x 35 SP.10 GASKET 25 x 35 THK.10	1	N.B.R. N.B.R.		
22	VITE T.E. M8x30 HEXAGONAL-HEAD SCREW M8x30 TYPE	3	ACCIAIO ZINCATO GALV. CARBON STEEL		
23	PIASTRA DI TENUTA 65 x 16 x 4 JOINT PLATE 65 x 16 x 4	1	OTTONE BRASS		
24	DADO ESAGONALE M12 HEXAGON NUT M12 TYPE	1	ACCIAIO ZINCATO GALV. CARBON STEEL		
25	SPINA ELASTICA 5 x 20 SPRING PIN	1	ACCIAIO INOX STAINLESS STEEL		
26	ANELLO OR 115 O-RING 115 TYPE	4	N.B.R. N.B.R.		
27	ANELLO OR 4325 O-RING 4325 TYPE	1	N.B.R. N.B.R.		
28	GHIERA RING NUT	1	OTTONE BRASS		
29	GUARNIZIONE 212 x 160 N°4 FORI GASKET 212 x 160 N.4 HOLES	1	N.B.R. N.B.R.		
30	VITE T.E. M12x55 UNI 5739 Z HEXAGONAL-HEAD SCREW M12x55 UNI 5739 Z TYPE	4	ACCIAIO ZINCATO GALV. CARBON STEEL		
31	DADO M12 NUT M12 TYPE	4	ACCIAIO ZINCATO GALV. CARBON STEEL		
32	VALVOLA DI SEZIONAMENTO SELECTOR VALVE	1	ACCIAIO INOX STAINLESS STEEL		
33	ASTA COMANDO SEZIONAMENTO SECTION CONTROL ROD	1	ACCIAIO INOX STAINLESS STEEL		
34	BASAMENTO BASEMENT	1	ACCIAIO INOX STAINLESS STEEL		

OPZIONALI - OPTIONAL			CONNESSIONE - CONNECTION "A"				CONNESSIONE - CONNECTION "B"			
SARONESCA GATE VALVE	GLORIO GLOBE VALVE	SFERA BALL VALVE	N°	BACCORNI - COUPLINGS		N°	BACCORNI - COUPLINGS		N°	
Ø 2"	Ø 2"	Ø 2"		Ø 1 1/2" IST.	STOKZ	45	Ø 4" BSRT	110	100	
				Ø 2 1/2" IST.	75	70				
				Ø 4"						

Rev.	Date	Description	Drawn	Checked	Approved
0	10.02.1999	Emesso - Issued	MB	MB	

<b>CACCIALANZA &amp; C.</b> S.p.A. ANTINCENDIO SICUREZZA ANTINQUINAMENTO SEGRATE (MILANO) - ITALY		Client / Project			
		Title <b>IDRANTE SOPRASUOLO CON VALVOLA DI SEZIONAMENTO E DRENAGGIO AUTOMATICO TIPO GA 4"</b> <b>SELF DRAINING DRY BARREL PILLAR HYDRANT GA 4" TYPE WITH INCORPORATED AUTOMATIC SECTIONING VALVE</b>			
Drawn	10.02.99	M. BARBIERI	Size	Scale	Dwg nr.
Checked	10.02.99	M. BARBIERI	A3	1:5	21989915
Approved			Rev.	Sheet	Note
Code			0	1	
THIS DRAWING IS THE PROPERTY OF CACCIALANZA & C. S.p.A. AND IS NOT TO BE REPRODUCED OR USED TO FURNISH ANY INFORMATION FOR MAKING OF DRAWINGS OR APPARATUS EXCEPT WHERE PROVIDED FOR BY AGREEMENT WITH SAID COMPANY					